

ΥΠΟΥΡΓΕΙΟ ΕΡΓΑΣΙΑΣ ΚΑΙ ΚΟΙΝΩΝΙΚΩΝ ΑΣΦΑΛΙΣΕΩΝ
ΣΩΜΑ ΕΠΙΘΕΩΡΗΣΗΣ ΕΡΓΑΣΙΑΣ (Σ.ΕΠ.Ε.)

**Οδηγίες
ασφαλούς χειρισμού
γεωργικών ελκυστήρων
(Τρακτέρ)
*Επτά απλά βήματα***



Αθήνα 2001

ΥΠΟΥΡΓΕΙΟ ΕΡΓΑΣΙΑΣ ΚΑΙ ΚΟΙΝΩΝΙΚΩΝ ΑΣΦΑΛΙΣΕΩΝ
ΣΩΜΑ ΕΠΙΘΕΩΡΗΣΗΣ ΕΡΓΑΣΙΑΣ (Σ.ΕΠ.Ε.)

Οδηγίες
ασφαλούς χειρισμού
γεωργικών
ελκυστήρων
(Τρακτέρ)
Επτά απλά βήματα

Αθήνα 2001

ΔΙΑΝΕΜΕΤΑΙ ΔΩΡΕΑΝ - ΑΠΑΓΟΡΕΥΕΤΑΙ Η ΠΩΛΗΣΗ

ΠΡΟΛΟΓΟΣ

Τα τρακτέρ αποτελούν τον πιο διαδεδομένο εξοπλισμό που διατίθεται στο γεωργικό τομέα για να κάνει, μαζί με τη χρήση παρελκομένων, ένα πλήθος από αγροτικές εργασίες.

Δυστυχώς ο τομέας έχει να επιδείξει ένα μεγάλο αριθμό θανατηφόρων ή μη ατυχημάτων σε βάρος χειριστών τρακτέρ ή τρίτων. Τα πιο πολλά ατυχήματα γίνονται από ανατροπές των τρακτέρ ή σχετίζονται με πτώση ατόμων, εμπλοκή μελών του σώματος σε περιστρεφόμενα παρελκόμενα, χτυπήματα, εγκαύματα κλπ.

Τα περισσότερα ατυχήματα μπορούν να προληφθούν αν ακολουθούνται οι αρχές πρόληψης. Αυτό το φυλλάδιο περιέχει οδηγίες για την ασφαλή εργασία κατά τη χρήση τρακτέρ. Με 7 απλά βήματα μπορείτε να σώσετε τη ζωή σας, τη ζωή των δικών σας ανθρώπων και ενδεχομένως τη ζωή τρίτων που θα βρεθούν εκεί που οδηγείτε ή εργάζεστε.

ΒΗΜΑ 1

Πριν να
χρησιμοποιήσετε
το τρακτέρ



Πριν πλησιάσετε το τρακτέρ, πρέπει να γνωρίζετε τις βασικές διαδικασίες ασφάλειας.

Αυτές είναι: οι **ΕΠΕΓΧΟΙ ΑΣΦΑΛΕΙΑΣ** και η **ΑΣΦΑΛΗΣ ΑΚΙΝΗΤΟΠΟΙΗΣΗ** του τρακτέρ.



ΕΠΕΓΧΟΙ ΑΣΦΑΛΕΙΑΣ σημαίνει:

- X** να κατέχετε την άδεια οδήγησης γεωργικού μηχανήματος τύπου A και B που λαμβάνεται μετά από εξετάσεις στη Διεύθυνση Εκμηχανο-ποίησης Γεωργίας και Εκμεταλλεύσεως Μηχανολογικού Εξοπλισμού του Υπουργείου Γεωργίας.
- X** να έχετε εκπαιδευθεί κατάλληλα και να ξέρετε τόσα ώστε να δουλεύετε με ασφάλεια. Εάν ΟΧΙ, μην επιχειρήσετε το χειρισμό του τρακτέρ.
- X** να έχετε διαβάσει προσεκτικά και να έχετε εξοικειωθεί και καταλάβει το βιβλίο οδηγιών χειρισμού του τρακτέρ.
- X** να είστε καλά στην υγεία σας.
- X** να φοράτε τα κατάλληλα ρούχα και υποδήματα.
- X** να έχετε κάνει τους προλειτουργικούς ελέγχους του μηχανήματος.







ΑΣΦΑΛΗΣ ΑΚΙΝΗΤΟΠΟΙΗΣΗ σημαίνει:

- X** να έχετε βεβαιωθεί ότι έχετε τραβήξει το χειρόφρενο.
- X** να έχετε βεβαιωθεί ότι όλα τα όργανα ελέγχου και εξοπλισμού είναι σε ασφαλή θέση. Ότι έχετε αποσυνδέσει το παρτικόφ και έχετε χαμηλώσει τα παρελκόμενα στο έδαφος.
- X** να έχετε σταματήσει τον κινητήρα.
- X** να έχετε βγάλει το κλειδί.

Οι προηγούμενες ενέργειες πρέπει να γίνονται πάντοτε :

-  Πριν να εγκαταλείψετε το κάθισμα του χειριστή.
-  Όταν πλησιάζει κάποιος.
-  Όταν κάποιος εργάζεται στο μηχάνημα.

Κύριες επισημάνσεις:

-  Να φοράτε κατάλληλα υποδήματα ασφαλείας. Οι μπότες ασφαλείας με σόλες καλού κρατήματος (πρόσφυσης) είναι οι καλύτερες.
-  Μη φοράτε φαρδιά ρούχα που μπορεί να μπλεχτούν στα μηχανήματα, προτιμάτε τις ολόσωμες φόρμες.
-  Να βγάζετε από πάνω σας το ρολόι, τα δαχτυλίδια, τους σταυρούς ή περιδέ- ραια.
-  Εάν έχετε μακριά μαλλιά, δέστε τα πίσω.
-  Διαβάστε προσεκτικά το βιβλίο οδηγιών χειρισμού. Φυλάξτε το κοντά σας.
-  Μη χρησιμοποιείτε ένα μηχάνημα για το οποίο δεν είστε κατά- ληλα εκπαιδευμένος και υπεύθυνος γι' αυτό.
-  Μη χρησιμοποιείτε ένα μηχάνημα που δεν είναι καλά συντηρημένο.

ΒΗΜΑ 1

Πριν να χρησιμοποιήσετε το τρακτέρ



ΒΗΜΑ 2

Στο κάθισμα του χειριστή

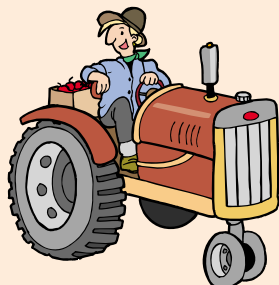

Το κάθισμα του χειριστή είναι η μόνη ασφαλής θέση κατά την εκκίνηση ή οδήγηση του τρακτέρ. Πρέπει να γνωρίζετε πώς να ανεβαίνετε και να κατεβαίνετε από το τρακτέρ, πώς να ρυθμίζετε το κάθισμα και τους καθρέπτες. Πρέπει να γνωρίζετε τα όργανα ελέγχου και λειτουργίας ώστε να έχετε πάντοτε τον έλεγχο του τρακτέρ.

Κύριες επισημάνσεις:

Άνοδος και κάθοδος

- ✓ Χρησιμοποιείτε πάντοτε τις χειρολαβές και τα σκαλοπάτια για να ανεβαίνετε και να κατεβαίνετε από το τρακτέρ.
- ✓ Να διατηρείτε τα σκαλοπάτια, δάπεδα, πεντάλ, μπότες καθαρά από λάσπες, βρωμιές, κλπ.
- ✓ Μη φυλάσσετε εργαλεία, πείρους και άλλους συνδέσμους στο δάπεδο της καμπίνας.
- ✓ Πριν εγκαταλείψετε το κάθισμα ακολουθείστε την διαδικασία ΑΣΦΑΛΟΥΣ ΑΚΙΝΗΤΟΠΟΙΗΣΗΣ.
- ✓ Ανεβαίνετε και κατεβαίνετε πάντοτε με το μέτωπο προς τη σκάλα κι ένα - ένα τα σκαλοπάτια.
- ✓ Ποτέ μην ανεβαίνετε ή κατεβαίνετε από το τρακτέρ ενώ αυτό κινείται.

Καθίσματα και καθρέπτες

- ✓ Πριν προβείτε σε ρυθμίσεις βεβαιωθείτε ότι το τρακτέρ είναι ασφαλώς ακινητοποιημένο.
- ✓ Ελέγχετε την θέση του καθίσματος, ώστε να μπορείτε να χειρίζεστε όλα τα όργανα με άνεση.
- ✓ Ρυθμίζετε το κάθισμα για ασφαλή και άνετη εργασία ανάλογα με το βάρος σας και το ύψος σας.

ΒΗΜΑ 2

Στο κάθισμα του χειριστή

- ✓ Βεβαιωθείτε ότι έχετε ρυθμίσει κατάλληλα τους καθρέπτες.
- ✓ Βεβαιωθείτε ότι οι καθρέπτες και τα παράθυρα είναι καθαρά και εξασφαλίζεται πλήρης ορατότητα.
- ✓ Εάν το τρακτέρ είναι εφοδιασμένο με ζώνη ασφαλείας πρέπει να τη φοράτε πάντα. Μη χρησιμοποιείτε τη ζώνη ασφαλείας αν το τρακτέρ δε διαθέτει πλαίσιο ή καμπίνα ασφαλείας.

Όργανα ελέγχου και χειριστήρια

- ✓ Διαβάστε προσεκτικά στο βιβλίο οδηγιών χειρισμού τις λεπτομέρειες σχετικά με τη χρήση των χειριστηρίων και τον έλεγχο των οργάνων και προειδοποιητικών λυχνιών.
- ✓ Μη λειτουργήσετε το τρακτέρ προτού εξοικειωθείτε καλά με τη θέση και λειτουργία των χειριστηρίων.
- ✓ Μην κάνετε χρήση των οργάνων πριν καθίστε σωστά στην καμπίνα.
- ✓ Μη ξεχνάτε ότι διαφορετικού τύπου τρακτέρ έχουν διαφορετικά όργανα ελέγχου.
- ✓ Μη χρησιμοποιείτε ένα μηχάνημα που σας είναι ξένο.

Αυτοκόλλητα ασφάλειας

- ✓ Αντικαταστήστε αμέσως τα χαμένα ή κατεστραμμένα αυτοκόλλητα ασφάλειας.
- ✓ Να διατηρείτε τα αυτοκόλλητα ασφάλειας καθαρά από τις λάσπες και τα γράσα.





ΒΗΜΑ 3

Πριν να ξεκινήσετε το τρακτέρ

 Εκτελέστε τις εργασίες της καθημερινής λίπανσης και συντήρησης σύμφωνα με τις οδηγίες του βιβλίου οδηγιών χειρισμού και συντήρησης. Ιδιαίτερα ελέγξτε τη σωστή λειτουργία των φρένων και του συστήματος διεύθυνσης.

 Μετά την ολοκλήρωση των καθημερινών εργασιών συντήρησης, περπατήστε γύρω από το τρακτέρ για μια οπτική επιθεώρηση. Προσέξτε ιδιαίτερα:

 Τον ιμάντα του ανεμιστήρα για ρωγμές.

 Το χώρο του κινητήρα για συγκέντρωση ξένων σωματιδίων.

 Τα κολάρα, τους σωλήνες και τα ρακόρ για διαρροές ή βλάβες.

 Τα ελαστικά για πίεση και βλάβες.







 Τα μηχανικά εξαρτήματα για χαλάρωση.

 Τους χώρους του άξονα κίνησης και αντλίας υδραυλικού για διαρροές και συγκέντρωση ξένων σωματιδίων.



ΒΗΜΑ 3

Πριν να ξεκινήσετε το τρακτέρ

-  Κάντε τις αναγκαίες επισκευές πριν χρησιμοποιήσετε το τρακτέρ σας.
-  Εγκαταστήστε τους προφυλακτήρες (καπό, παρτικόφ, σωληνοειδές μίζας) πριν χρησιμοποιήσετε το τρακτέρ σας.
-  Ελέγξτε την κατάσταση του πυροσβεστήρα και το περιεχόμενο του κυτίου πρώτων βοηθειών.
-  Πάντα να κάθεται στο κάθισμα του οδηγού πριν βάλετε εμπρός τον κινητήρα ή χρησιμοποιήσετε τα χειριστήρια.
-  Πριν βάλετε εμπρός τον κινητήρα, τραβήξτε το χειρόφρενο, ρυθμίστε το παρτικόφ στη θέση “νεκρό”, το χειριστήριο υδραυλικού στην κάτω θέση, και τους μοχλούς εξωτερικών εργασιών και ταχυτήτων στη θέση “νεκρό”.
-  Μην λειτουργείτε τον κινητήρα του τρακτέρ σε κλειστούς χώρους αν δεν υπάρχει επαρκής εξαερισμός. Τα καυσαέρια μπορεί να προκαλέσουν θάνατο.
-  Πριν ξεκινήσετε τον κινητήρα βεβαιωθείτε ότι κανένας άνθρωπος δεν βρίσκεται γύρω από το τρακτέρ ή δουλεύει στα ρυμουλκούμενα. Χρησιμοποιείτε την κόρνα.

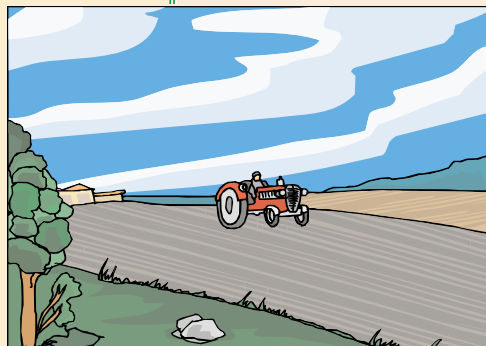

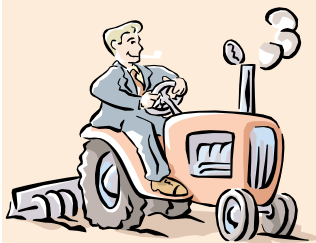

ΒΗΜΑ 4

Όταν το οδηγείτε





Το τρακτέρ είναι ένα μηχάνημα που έχει κατασκευασθεί για να κάνει (με τη χρήση παρελκομένων) αγροτικές εργασίες. Ασφαλώς μπορείτε να το χρησιμοποιείτε και για τις μεταφορές προϊόντων, με ρυμούλκα, αλλά πρέπει να θυμάστε ότι δεν είναι φτιαγμένο για μεταφορικό μέσο. Γι' αυτό και χρειάζεται ιδιαίτερη προσοχή όταν οδηγείτε σε **δημόσιους δρόμους**.

 Ακολουθείτε πάντα τους κανόνες οδικής κυκλοφορίας.

 Μην οδηγείτε το τρακτέρ σας αν έχετε καταναλώσει οινοπνευματώδη ποτά.

 Μην μεταφέρετε ποτέ συνεπιβάτες και ιδιαίτερα παιδιά, εάν δεν υπάρχει κάθισμα γι' αυτούς.

 Πριν βγείτε σε δρόμο μεγαλύτερης κυκλοφορίας απ' αυτόν στον οποίο οδηγείτε, να ελέγχετε αν έρχεται κανείς.

 Να τραβιέστε στην δεξιά πλευρά του δρόμου για να επιτρέπετε ταχύτερα οχήματα να προσπερνούν με ασφάλεια.

 Να χρησιμοποιείτε έναν περιστροφικό φάρο όταν οδηγείτε σε δημόσιους δρόμους για να ξέρουν οι άλλοι οδηγοί ότι κινείστε με χαμηλή ταχύτητα και ότι υπάρχει πιθανός κίνδυνος.

 Πριν ξεκινήσετε να οδηγήσετε νύχτα, βεβαιωθείτε ότι τα φώτα και τα στοπ λειτουργούν.

 Αν το τρακτέρ σας έχει ετερόφωτα (αντανεκλαστικά) φροντίζετε να είναι πάντα καθαρά έτσι ώστε να αντανεκλούν τα φώτα αυτού που ακολουθεί.

 Χαμηλώστε την ένταση των προβολέων του τρακτέρ όταν συναντάτε ένα όχημα

τη νύχτα. Βεβαιωθείτε ότι οι προβολείς σας είναι κατάλληλα ρυθμισμένοι, ώστε να μην τυφλώνουν τους οδηγούς των οχημάτων στην αντίθετη διεύθυνση.

— Ελαττώστε ταχύτητα πριν στρίψετε ή φρενάρετε. Να αποφεύγετε τα απότομα στριψίματα. Ο διπλασιασμός της ταχύτητας του τρακτέρ τετραπλασιάζει τον κίνδυνο στις στροφές να βγείτε έξω απ' το δρόμο. Βεβαιωθείτε ότι και τα δύο πεντάλ φρένων είναι κλειδωμένα(συνδεδεμένα) μεταξύ τους όταν οδηγείτε με ταχύτητα δρόμου ή σε δημόσιους δρόμους. Να φρενάρετε ταυτόχρονα και τους δύο τροχούς σε φρεναρίσματα έκτακτης ανάγκης.

— Ποτέ μην έχετε το διαφορικό μπλοκαρισμένο (το κόμπλερ του διαφορικού σε λειτουργία) όταν κάνετε στροφές, γιατί υπάρχει κίνδυνος να μην μπορέσετε να στρίψετε.

— Σε τρακτέρ με κίνηση στους 4 τροχούς, εμπλέκεται αυτόματα η κίνηση στον εμπρόσθιο άξονα όταν εφαρμόζονται τα φρένα για φρεναρίσμα και στους 4 τροχούς. Οι χρήστες θα πρέπει να γνωρίζουν την αποτελεσματικότητα του φρεναρίσματος στους 4 τροχούς που βελτιώνει αισθητά την απόδοση του φρεναρίσματος. Πρέπει να είστε προσεκτικοί στα δυνατά φρεναρίσματα.

— Για την ασφάλειά σας κλειδώνετε πάντα και τα δύο πεντάλ φρένων μαζί όταν οδηγείτε με ταχύτητες πορείας ή όταν είναι προσδεμένη στο τρακτέρ ρυμούλκα με υδραυλικά φρένα.

ΒΗΜΑ 4

Όταν το οδηγείτε





ΒΗΜΑ 5

Σύνδεση μηχανημάτων/ παρελκομένων

Στα μπράτσα υδραυλικού

X Πριν κατεβείτε από το τρακτέρ σας για να χειριστείτε τον εξωτερικό λεβιέ του υδραυλικού:

 Τραβήξτε καλά το χειρόφρενο.

 Μετακινήστε τους λεβιές ταχυτήτων στο νεκρό.

 Αποσυμπλέξτε το παρτικόφ.

 Μετακινήστε το χειρόγκαζο στη θέση χαμηλού ρελαντί (εντελώς προς τα πίσω).

X Πριν χρησιμοποιήσετε το εξωτερικό χειριστήριο υδραυλικού βεβαιωθείτε ότι δεν υπάρχει άτομο ή αντικείμενο στο χώρο κοντά στο παρελκόμενο ή στα μπράτσα του υδραυλικού. Μην απλώνετε τα χέρια, πόδια, οποιοδήποτε μέρος του σώματός σας ή βάζετε κάποιο αντικείμενο στο χώρο κοντά στο παρελκόμενο ή στα μπράτσα του υδραυλικού.

X Ποτέ μη χειρίζεστε το χειριστήριο υδραυλικού ενώ στέκεστε:

 Ακριβώς πίσω από το τρακτέρ ή τα ελαστικά του.

 Μεταξύ των κάτω μπράτσων.

 Επάνω ή κοντά στο παρελκόμενο.



ΒΗΜΑ 5

Σύνδεση μηχανημάτων/ παρελκομένων

- X** Πάντα να επιλέγετε τη θέση “σταθερού” υδραυλικού όταν συνδέετε ή μεταφέρετε παρελκόμενα.
- X** Βεβαιωθείτε ότι τα συνδεόμενα παρελκόμενα είναι τοποθετημένα σωστά, είναι εγκεκριμένα για τη χρήση με το τρακτέρ, δεν υπερφορτώνουν το τρακτέρ και τίθενται σε λειτουργία και συντηρούνται σύμφωνα με τις οδηγίες του κατασκευαστή.
- X** Ποτέ μην το υπερφορτώσετε ή λειτουργήσετε κάποιο παρελκόμενο που δεν είναι ασφαλές ή σχεδιασμένο για συγκεκριμένη χρήση.
- X** Αν το εμπρόσθιο τμήμα του τρακτέρ έχει την τάση να ανασηκώνεται από το έδαφος όταν συνδέονται βαριά παρελκόμενα στα μπράτσα υδραυλικού, τοποθετείστε αντίβαρα στο εμπρόσθιο άκρο ή στους εμπρόσθιους τροχούς. Μη λειτουργείτε το τρακτέρ με ελαφρύ εμπρόσθιο άκρο.
- X** Μην αφήνετε κανέναν να ανεβαίνει πάνω σε οποιοδήποτε παρελκόμενο που τυχόν έχετε συνδέσει στο τρακτέρ σας.
- X** Μερικά αναρτημένα και ημιαναρτημένα μηχανήματα/ παρελκόμενα μπορεί να ακουμπούν στην καμπίνα και να προξενούν ζημιά. Μπορεί να τραυματιστείτε από σπασμένα τζάμια ή το πλαίσιο ασφάλειας μπορεί να πάθει ζημιά αν το μηχανήμα/παρελκόμενο έρχεται σε επαφή με την καμπίνα.

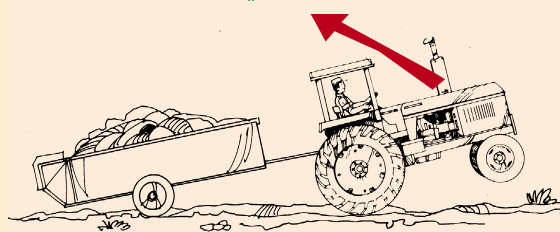

ΒΗΜΑ 5

Σύνδεση μηχανημάτων/ παρελκόμενων

- X** Μη φρενάρτε απότομα όταν μεταφέρετε μεγάλα φορτία με μεγάλη ταχύτητα.
- X** Μην αφήνετε τα παρελκόμενα ανυψωμένα όταν το μηχάνημα είναι σταματημένο ή χωρίς επίβλεψη.
- X** Εάν έχετε αφαιρέσει τα αντίβαρα της μάσκας, τοποθετείστε τα ξανά, όταν πρόκειται να δουλέψετε με βαριά παρελκόμενα.

Παρελκόμενα που παίρνουν κίνηση από το παρτικόφ

- X** Πριν τη σύνδεση ή αποσύνδεση παρελκόμενων ή την αλλαγή του άξονα του παρτικόφ:

 Τραβήξτε σταθερά το χειρόφρενο.

 Βεβαιωθείτε ότι όλοι οι λεβιέδες βρίσκονται στη θέση νεκρό.

 Σβήστε τον κινητήρα, γυρίστε το μπουτόν επιλογής παρτικόφ στη θέση "off" (εκτός λειτουργίας) και περιμένετε μέχρι να σταματήσει το παρτικόφ και το παρελκόμενο πριν βγείτε από το τρακτέρ.

Κοτσαδούρες

- X** Ασφαλίστε πάντοτε την κοτσαδούρα για να εμποδίσετε την πλάγια κίνηση όταν μεταφέρετε μηχανήματα ή παρελκόμενα ή όταν χειρίζεστε οποιαδήποτε παρελκόμενα, εκτός από αυτά του εδάφους.

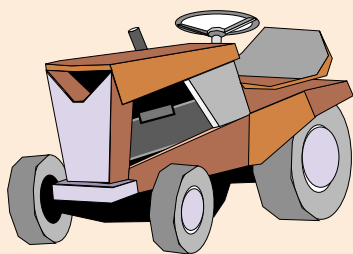

ΒΗΜΑ 5

Σύνδεση μηχανημάτων/ παρελκομένων

X Μη ρυμουλκείτε με τα κάτω μπράτσα όταν βρίσκονται επάνω από την οριζόντια θέση. Χρησιμοποιείτε πάντοτε την κοτσαδούρα, την αυτόματη κοτσαδούρα ή τα κάτω μπράτσα στην κατεβασμένη θέση για εργασίες ρυμούλκησης, αλλιώς μπορεί να σηκωθεί το μπροστινό μέρος του τρακτέρ.

X Όταν ρυμουλκείτε μηχανήματα ή παρελκόμενα σε δημόσιο δρόμο, χρησιμοποιείτε πάντοτε μια αλυσίδα ασφάλειας με αντοχή εφελκυσμού (τεντώματος) ίση με το μικτό βάρος του παρελκομένου προς ρυμούλκηση. Αυτό θα συγκρατήσει το παρελκόμενο στην περίπτωση που ο πείρος σύνδεσης φύγει από την κοτσαδούρα.

Κύριες επισημάνσεις:

Παίρνετε πάντοτε τα παρακάτω μέτρα όταν ρυμουλκείτε μηχανήματα/παρελκόμενα που δε διαθέτουν φρένα :

- ✓ Μη ρυμουλκείτε μηχανήματα/παρελκόμενα βάρους περισσότερο από το διπλάσιο του τρακτέρ.
- ✓ Μην υπερβαίνετε τα 16 χλμ/ώρα αν το ρυμουλκούμενο μηχάνημα/παρελκόμενο υπερβαίνει το βάρος του τρακτέρ.
- ✓ Μην υπερβαίνετε τα 32 χλμ/ώρα αν το ρυμουλκούμενο μηχάνημα/παρελκόμενο δεν υπερβαίνει το βάρος του τρακτέρ.



ΒΗΜΑ 6

Ειδικοί κίνδυνοι

Από τη λειτουργία του Παρτικόφ

Όταν λειτουργείτε ένα παρελκόμενο που είναι συνδεδεμένο με το παρτικόφ, σβήστε τον κινητήρα και περιμένετε μέχρι να σταματήσει να λειτουργεί το παρελκόμενο προτού βγείτε από το τρακτέρ και το αποσυνδέσετε.

Μη φοράτε ρούχα που είναι φαρδιά όταν λειτουργείτε το παρτικόφ ή όταν βρίσκεστε κοντά σε περιστρεφόμενο παρελκόμενο.

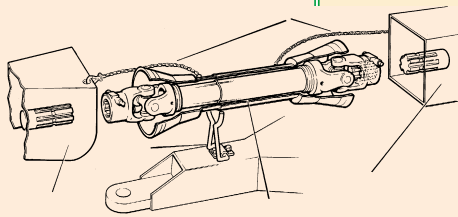

Όταν λειτουργείτε στατικό παρελκόμενο συνδεδεμένο με το παρτικόφ πάντα να χρησιμοποιείτε το χειρόφρενο και να μπλοκάρτε με τάκους τους οπίσθιους τροχούς από εμπρός και πίσω.

Για να αποφεύγετε τους τραυματισμούς, μην καθαρίζετε, ρυθμίζετε, ξεβουλώνετε ή συντηρείτε το παρελκόμενο που είναι συνδεδεμένο με το παρτικόφ όταν ο κινητήρας είναι σε λειτουργία.

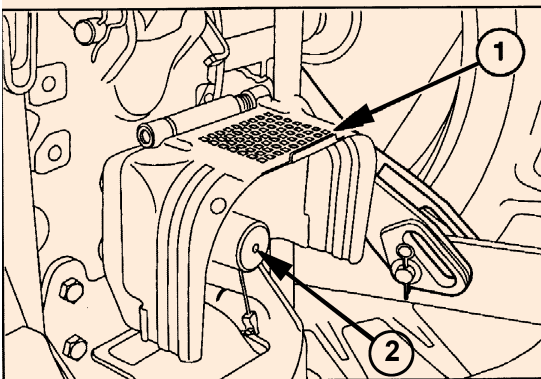



Βεβαιωθείτε ότι ο προφυλακτήρας του παρτικόφ(1) είναι πάντα στη θέση του και πάντα να τοποθετείτε το καπάκι του παρτικόφ(2) όταν δε χρησιμοποιείται.

Κατά τον ανεφοδιασμό με πετρέλαιο κίνησης

 Σε καμιά περίπτωση δε θα πρέπει να προστεθεί βενζίνη, αλκοόλ ή μίγματα καυσίμων στο πετρέλαιο ντήζελ. Αυτοί οι συνδυασμοί μπορεί να προκαλέσουν αυξημένο κίνδυνο για πυρκαγιά ή έκρηξη. Σε ένα κλειστό δοχείο όπως το ρεζερβουάρ πετρελαίου τέτοια μίγματα είναι περισσότερο εκρηκτικά από την καθαρή βενζίνη. Μη χρησιμοποιείτε αυτά τα μίγματα.

 Μη βγάζετε ποτέ την τάπα του ρεζερβουάρ καυσίμου και μην ανεφοδιάζετε το τρακτέρ με πετρέλαιο όταν ο κινητήρας είναι αναμμένος ή ζεστός.

 Μην καπνίζετε κατά τον ανεφοδιασμό του τρακτέρ ούτε να στέκεστε κοντά σε πετρέλαιο.

 Να κρατάτε σταθερά το στόμιο του σωλήνα όταν ανεφοδιάζετε το τρακτέρ.

 Μη γεμίζετε το ρεζερβουάρ πετρελαίου μέχρι επάνω. Αφήστε χώρο για διαστολή.

 Σκουπίστε αμέσως το χυμένο πετρέλαιο.

 Σφίγγετε πάντα την τάπα του ρεζερβουάρ πετρελαίου.

 Αν η αρχική τάπα του ρεζερβουάρ πετρελαίου χαθεί, αντικαταστήστε την με μια εγκεκριμένη τάπα. Η χρήση μιας μη εγκεκριμένης μπορεί να μην είναι ασφαλής.

 Ποτέ μην χρησιμοποιείτε πετρέλαιο σαν μέσο καθαρισμού.

ΒΗΜΑ 6

Ειδικό κίνδυνο





ΒΗΜΑ 6

Ειδικοί κίνδυνοι

 Κανονίστε ώστε το πετρέλαιο που αγοράζετε κατά την καλοκαιρινή χρήση να μην μένει και να χρησιμοποιείται το καλοκαίρι.

 Γεμίστε πάντα το ρεζερβουάρ μετά το τέλος των εργασιών της ημέρας, έτσι ώστε να μην μαζεύεται υγρασία κατά την διάρκεια της νύχτας.

 Το γέμισμα να γίνεται έξω στο ύπαιθρο. Το καύσιμο να αποθηκεύεται τουλάχιστον 12 μέτρα από οποιοδήποτε κτίριο και με όλους τους κανόνες πυρασφάλειας.

 Για την μείωση του στατικού ηλεκτρισμού γειώστε το τρακτέρ με γείωση ή ρίξτε να ακουμπήσει στο έδαφος αναρτημένη μεταλλική αλυσίδα ή άλλο μεταλλικό εξάρτημα του τρακτέρ.

Από τη χρήση φυτοφαρμάκων

Πριν ανεβείτε στην καμπίνα του οδηγού απαλλαγείτε από τα ατομικά μέσα προστασίας που φορούσατε για τη χρήση των φαρμάκων.

Διατηρείτε το τρακτέρ και την καμπίνα καθαρή από τα φυτοφάρμακα:

 Καθαρίζοντας τα υποδήματα ή τις μπότες σας.

 Σκουπίζοντας καλά το πάτωμα.

 Σφουγγίζοντας την καλύπτρα.

 Καθαρίζοντας το εξωτερικό του τρακτέρ.

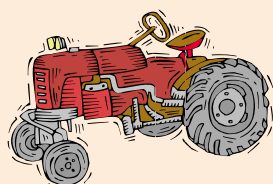

X Αποφεύγοντας να πιάνετε το τιμόνι φορώντας τα ίδια γάντια που χρησιμοποιούσατε κατά τη χρήση φυτοφαρμάκων.

X Καθαρίζοντας περιοδικά το τιμόνι και τα διάφορα κουμπιά ελέγχου με κατάλληλο απολιπαντικό διάλυμα.

Θόρυβος

Ως χειριστής τρακτέρ πρέπει να γνωρίζετε ότι η ακοή σας κινδυνεύει από την συνεχή σας έκθεση στον υπερβολικό θόρυβο που προκαλεί η λειτουργία του τρακτέρ και των μηχανημάτων. Μερικοί χειριστές λένε ότι συνηθισαν το θόρυβο του τρακτέρ και δεν τους ενοχλεί, όμως **ο θόρυβος δεν συνηθίζεται, αλλά μόνον κουφαίνει.**

 Εάν οδηγείτε τρακτέρ που η στάθμη θορύβου στο αυτί του χειριστή είναι πάνω από τα επιτρεπόμενα όρια (85 db(A) ντεσιμπέλ), πρέπει να κάνετε χρήση και επιλογή κατάλληλων προσαρμοσμένων σε σας ατομικών προστατευτικών μέσων της ακοής σας (ωτοασπίδες, ωτοπώματα).

Δονήσεις

Ο χειρισμός του τρακτέρ μπορεί να υποβάλλει ολόκληρο το σώμα σας σε δονήσεις που συνεπάγονται κίνδυνο χρόνιας πάθησης και πόνου ιδίως για τη ράχη, την οσφυϊκή χώρα (μέση) και τα γόνατα.

 Χρησιμοποιείτε ρυθμιζόμενο κάθισμα για ασφαλή και άνετη εργασία με καλά συντηρούμενη ανάρτηση, ανάλογα με το βάρος σας και το ύψος σας.

 Αποφεύγετε να εργάζεσθε επί μακρόν χωρίς διαλείμματα αναπαύσεως.

ΒΗΜΑ 6

Ειδικό κίνδυνο

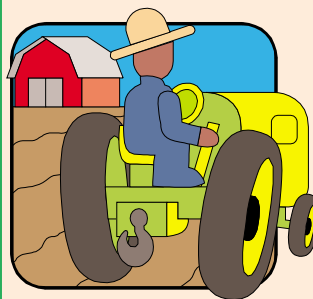

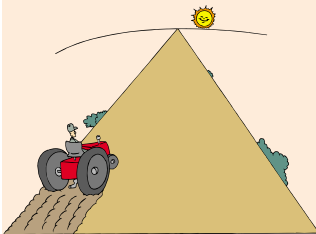

ΒΗΜΑ 6

Ειδικοί κίνδυνοι





Από το υδραυλικό σύστημα

 Μην εργάζεστε ποτέ κάτω από μηχανήματα που στηρίζονται από υδραυλικούς μηχανισμούς, επειδή μπορεί να πέσουν αν ενεργοποιηθεί το χειριστήριο (ακόμη και με σβηστό κινητήρα) ή στην περίπτωση βλάβης κάποιου σωλήνα, κλπ. Χρησιμοποιείτε πάντα ένα σταθερό υποστήριγμα για τα μηχανήματα που πρέπει να συντηρηθούν στην ανυψωμένη.

 Μην χρησιμοποιείτε το χέρι σας για τον έλεγχο διαρροών. Χρησιμοποιείτε ένα κομμάτι χαρτόνι ή χαρτί. Υδραυλικά υγρά ή πετρέλαιο που διαφεύγουν υπό πίεση μπορεί να διαπεράσουν το δέρμα προκαλώντας σοβαρό τραυματισμό.

 Επισκευάζετε αμέσως οποιοσδήποτε διαρροές ή βλάβες στο σύστημα ψύξης ή στο υδραυλικό σύστημα.

 Μην αυξάνετε την πίεση σε ένα κύκλωμα υπό πίεση, καθώς κάποια εξαρτήματα μπορεί να εκραγούν.

 Σβήστε τον κινητήρα και αφήστε την πίεση να διαφύγει πριν να συνδέσετε ή να αποσυνδέσετε τις σωληνώσεις.

 Σφίξτε όλες τις συνδέσεις πριν να βάλετε εμπρός τον κινητήρα ή να τροφοδοτήσετε τις σωληνώσεις με πίεση.

 Αν υδραυλικό υγρό έρθει σε επαφή με το δέρμα, ζητήστε αμέσως ιατρική βοήθεια, επειδή γίνεται ταχεία απορρόφηση που μπορεί να οδηγήσει σε ερεθισμό, διάβρωση, νέκρωση ιστών και γάγγραινα.

Πρέπει να γνωρίζετε ότι όλα τα τρακτέρ είναι ευαίσθητα σε οποιαδήποτε μετατόπιση του κέντρου βάρους τους. Αυτό συνήθως βρίσκεται λίγο μπροστά από το κάθισμα του χειριστή και ακριβώς λίγο πιο ψηλά από το ύψος του πίσω άξονα. Διάφορες δυνάμεις και χειρισμοί μπορούν να αλλάξουν την σταθερότητα του τρακτέρ ακόμη και στον ίσιο δρόμο όπως π.χ. η φυγόκεντρος που εξαρτάται από την ταχύτητα, η χρησιμοποίηση του τρακτέρ ως φορτωτού με τον κουβά ανυψωμένο, η σύνδεση με παρελκόμενα που μετατοπίζουν το κέντρο βάρους κλπ. ή η οδήγηση σε ανώμαλο ή επικλινές έδαφος.

Κύριες επισημάνσεις:

- ✓ Εάν είναι δυνατόν, αποφεύγετε να οδηγείτε το τρακτέρ κοντά σε χαντάκια, τάφρους, όχθες χειμάρρων. Έχετε το νου σας στο έδαφος για κρυμμένες τρύπες ή αυλάκια πίσω από θάμνους και βλάστηση. Οδηγείτε με ιδιαίτερη προσοχή σε περιοχές που δεν γνωρίζετε καλά.
- ✓ Να αποφεύγετε εντελώς τις πολύ απότομες πλαγιές.
- ✓ Οδηγείτε στην κατηφόρα με την ίδια ταχύτητα που ανεβήκατε.
- ✓ Ποτέ μη βγάζετε ταχύτητα στην κατηφόρα.

ΒΗΜΑ 7

Αποφυγή ανατροπής- Μπάρρα Ανατροπής (Αναδιπλούμενο πλαίσιο ασφαλείας)

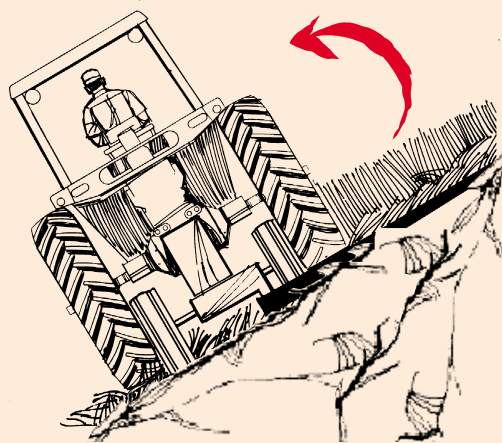

ΒΗΜΑ 7

Αποφυγή ανατροπής- Μπάρα Ανατροπής (Αναδιπλούμενο πλαίσιο ασφαλείας)

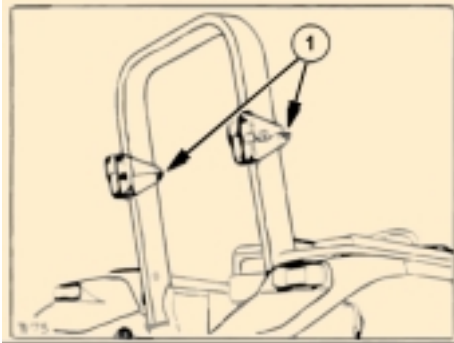

- ✓ Αν το τρακτέρ “κολλήσει”, βάλτε το σε ρεβέρσα για να μην ανατραπεί.
- ✓ Όταν εργάζεστε σε πλαγιές αυξήστε το άνοιγμα των πίσω τροχών, και των μπροστινών αν αυτό είναι δυνατόν. Ακόμη και τις λίγο απότομες πλαγιές δεν πρέπει να τις διασχίζετε διαγωνίως.
- ✓ Ποτέ μη σταματάτε το τρακτέρ σε πλαγιές. Εάν η στάση σε πλαγιές είναι αναπόφευκτη τότε βάλτε πρώτη και χειρόφρενο.

- ✓ Η μπάρα ανατροπής(1) παρέχει προστασία μόνον όταν είναι ανυψωμένη. Γι' αυτό δεν θα πρέπει να την χαμηλώνετε (διπλώνετε), παρά μόνον αν υπάρχει ανάγκη π.χ. εργασίες σε χαμηλό ελεύθερο ύψος. Αμέσως μετά πρέπει πάλι να την ψηλώνετε.

- ✓ Πάντα να χρησιμοποιείτε τη ζώνη ασφαλείας με τη μπάρα ανασηκωμένη. Οι ζώνες ασφαλείας σώζουν ζωές όταν χρησιμοποιούνται. Αντίθετα, μη χρησιμοποιείτε τη ζώνη ασφαλείας με τη μπάρα ανατροπής διπλωμένη.

- ✓ Μη δένετε σχοινιά ή αλυσίδες στο πλαίσιο ασφαλείας με σκοπό να τραβήξετε το τρακτέρ, γιατί το τρακτέρ μπορεί να αποδογυρίσει. Για τέτοιο σκοπό να χρησιμοποιείτε πάντα την μπάρα έλξης.

- ✓ Να είστε ιδιαίτερα προσεκτικοί όταν οδηγείτε μέσω ανοιγμάτων πυλών (πορτών) ή

κάτω από αντικείμενα που κρέμονται χαμηλά. Πάντα να βεβαιώνετε ότι υπάρχει αρκετό ελεύθερο ύψος για να περάσει το τρακτέρ με το πλαίσιο. Χαμηλώστε το πλαίσιο (μπάρα), αν χρειάζεται, αλλά να θυμάστε ότι δεν υπάρχει προστασία όταν η μπάρα ανατροπής είναι κατεβασμένη.

ΒΗΜΑ 7

**Αποφυγή ανατροπής-
Μπάρα Ανατροπής
(Αναδιπλούμενο
πλαίσιο ασφαλείας)**



Επιμέλεια ύλης: **Αλέκος Καραγεωργίου,**
Τεχνικός Επιθεωρητής Εργασίας
Χρυσόστομος Φαλούτσος,
Τεχνικός Επιθεωρητής Εργασίας

Επιμέλεια έκδοσης: **Διεύθυνση Προγραμματισμού**
και Συντονισμού Σ.ΕΠ.Ε.

ΚΑΙ ΝΑ ΘΥΜΑΣΤΕ ΠΑΝΤΑ:

**Τα παιδιά πρέπει να είναι πάντα μακριά
από τα τρακτέρ και τα αγροτικά μηχανήματα.**

**Μη χρησιμοποιείτε τρακτέρ,
αν πρώτα δεν έχετε διαβάσει προσεκτικά
τις οδηγίες του κατασκευαστή.**

**Προσοχή στους δημόσιους δρόμους. Το τρα-
κτέρ δεν είναι φτιαγμένο για μεταφορικό
μέσο.**



**Με την οικονομική ενίσχυση του "Λογαριασμού
για την Απασχόληση και την Επαγγελματική Κατάρτιση (Λ.Α.Ε.Κ.)" του ΟΑΕΔ**

ΔΙΑΝΕΜΕΤΑΙ ΔΩΡΕΑΝ - ΑΠΑΓΟΡΕΥΕΤΑΙ Η ΠΩΛΗΣΗ